

Laveuse a Convoyeur Version Large

Modèle EFT1W - 1 Cuve

Lavage + Double Rinçage

PROJECT # _____

NOM DU CLIENT _____



Electrolux



Type de Machine a Convoyeur

EFT1W - 1 Cuve Version Large

510500 (EFT1W) 400V/3N/50 Hz.

Caractéristiques de série:

Item No. _____

Contrôle électronique de toutes les températures, lecture des alarmes et des statistiques sur écran digital.

Caractéristiques de série :

Double rinçage avec pompe de pré rinçage.

Tunnel de séchage (1.100 mm) avec trappe de visite

Consommation d'eau 420 litres par heure.

Portes isolées avec contacteur de sécurité qui garantit que la machine ne pourra pas démarrer portes ouvertes

Démarrage et arrêt de la laveuse par système auto-start qui garantit que la machine fonctionnera qu'en présence d'objet à laver

Largeur intérieure 804 mm hauteur utile de chargement 570 mm, largeur utile 744 mm.

2 vitesses d'avance avec protection automatique contre les surcharges.

Section de chargement de 700 mm incluant une tablette de dépose de 200 mm et un sas de 200 mm.

Section de déchargement de 700 mm avec tablette de dépose de 200 mm et arrêt fin de course.

Sens de fonctionnement

- de droite à gauche de gauche à droite

Version:

- Electrique Vapeur

ACCESSOIRES ET OPTIONS

Section de chargement:

- 1.100 mm 1.500 mm 1.800 mm
- 2.400 mm 3.000 mm 4.000 mm
- 2.900 mm
- Spécial par tranche de 10 cm quantité

Section de déchargement:

- 1.100 mm 1.500 mm 1.800 mm
- 2.400 mm 3.000 mm 4.000 mm
- Spécial par tranche de 10 cm quantité

Type de tapis:

- Standard multi usage
- Standard multi usage avec barres plastiques
- Tapis pour plateaux isolés (Temp-Rite et Aladin)
- Tapis pour plateaux isolés (MDS et Rieber)
- Tapis pour petits objets
- Tapis pour cagettes ou bacs
- Tapis double pour plateaux et couverts
- Tapis double petits objets et couverts

Autres caractéristiques:

- Condenseur récupérateur
- Condenseur récupérateur et échangeur double flux
- Pompe à chaleur simple effet
- Pompe de lavage inox
- Zone neutre de 400 mm
- Zone neutre de 600 mm
- Vitesses variables avec interrupteur 3 positions (DIN 10510)
- Pression de lavage variable
- Bras de lavage latéraux
- Tapis en pente (4° légèrement vers l'arrière)
- Tunnel de séchage supplémentaire (1.100 mm)
- Surpresseur de rinçage final et air gap
- Thermo désinfection
- Cycle de désinfection
- Marche arrière du tapis
- Filtre de coté dans la zone de chargement
- Autre tension (400V/3N/50Hz standard)
- Découpage en morceau pour livraison, Longueur maxi _____mm



Approuvée: _____

Zones fonctionnelles:

- L'eau dans la cuve de lavage principal est pompée avec le détergent et est pulvérisée sur la vaisselle par les bras de lavage supérieurs et inférieurs ce qui garantit une répartition uniforme de la solution de lavage sur les objets à laver. Une option de pression variable donne la possibilité d'augmenter jusqu'à 30% la pression des bras de lavage inférieurs tout en ralentissant la vitesse d'avance du tapis convoyeur ; cela permet de laver les gros articles très sales.
- Le double rinçage DUO RINCE permet de supprimer le détergent et de garantir l'assainissement des articles à laver.
- Une section de séchage avec porte de visite (1100 mm de large) sera fournie en tant que partie intégrante de la machine. Cela permet à l'opérateur de retirer immédiatement les articles pratiquement secs, sans qu'ils soient trop chauds à manipuler.
- En option, le dispositif d'économie d'énergie (ESD) utilise la chaleur et la vapeur produite à partir de la machine pour préchauffer l'eau d'arrivée. Cela réduit la consommation d'énergie de 13 kWh et permet à la machine d'être approvisionnés en eau froide jusqu'à 10 ° C. De plus avec le système optionnel de double échangeur une économie de d'environ 2 kWh s'ajoutera au système de condenseur. Grâce à ces systèmes l'air sortant de la machine sera plus frais et moins humide.
- En option, la pompe à chaleur fonctionnant en série avec le condenseur et l'échangeur va chauffer l'eau froide entrante à 65 ° C pour le rinçage final avant d'entrer dans le surchauffeur. le système de pompe à chaleur permet de réaliser des économies d'énergie de 19 kWh. L'air sera refroidi à environ 15 ° C avec une humidité très faible de sorte qu'aucune hotte de ventilation n'est nécessaire sur la machine.

- Construction double paroi, porte isolées et contre balancées pour réduire les nuisances sonores.
- Bras de lavage et filtres sont facile à retirer pour faciliter le nettoyage.
- Double filtrage à l'aspiration de pompe et sur toute la largeur de la cuve.
- Hauteur des pieds 200 mm.

Details:

- Le convoyeur est entraîné par un moto réducteur qui est protégé contre les surcharges, par un dispositif de sécurité monté à l'extrémité de la zone de déchargement.
- Vannes de vidange individuelles pour chaque cuve. Les vidanges sont automatiquement fermées lorsque les portes sont closes, il n'y a donc aucun risque de remplissage des cuves à cause d'une vanne restée ouverte.
- Portes contrebalancées et sécurisées avec poignée ergonomique.
- La machine est munie d'une sécurité fin de course dans la zone de déchargement qui arrête automatiquement le convoyeur si les plats, plateaux, conteneurs, etc. ... n'ont pas été enlevés avant la fin du convoyeur.
- Ecran plat de contrôle électronique autodiagnostic possédant 32 caractères qui permet de communiquer à tout moment, les conditions de travail de l'appareil.
- Tableau de commande électronique intègre le contacteur de connexion pour relier les systèmes intégrés de base et HACCP.
- Pré arrangement pour distributeur de détergent externe automatique.
- Deux vitesses, une vitesse rapide pour les objets normalement souillés et une vitesse lente pour les articles très sales. En option, la machine peut être équipée d'un sélecteur de vitesse variable à trois positions la vitesse normale, vitesse lente pour les articles très sales et une troisième vitesse, selon la norme DIN 10 510. Chaque vitesse est réglable individuellement.

Construction:

- Inox 304 AISI : châssis, portes, filtres, bras de lavage et de rinçage.
- Pas de pieds dans les sections de chargement (700 à 1100 mm).
- Cuve de lavage en AISI 316 résistant aux acides construite avec angles arrondis pour faciliter le nettoyage.

Spécifications techniques alimentation électrique:

	EFT 1W - lavage, double rinçage, séchage
Vitesse min/max - m/min	0,7/1,4
Capacité casiers/heure 1st /2nd vitesse	84/168
Capacité assiettes /heure 1st /2nd vitesse	2100/4200
Capacité plateaux/heure 1st /2nd vitesse	700/1400
1er lavage	
Température - °C	55-65
Capacité cuve - L	153
Débit pompe - l/min	750
Puissance de pompe - kW	2,7
Résistance de cuve - kW	15
Rinçage	
Température - °C	80-90
Capacité surchauffeur - L	16
Puissance surchauffeur - kW	18
Consommation eau en rinçage continu - l/h	420
Séchage	
Température d'air - °C	40-65
Puissance ventilateur - kW	0,55
Chauffage - kW	9
Débit ventilateur - m3/h	2400
Puissance totale*	
Sans condenseur récupérateur	46
Avec condenseur récupérateur (ESD)	46
Avec ESD et échangeur thermique eau /eau	46
Avec pompe à chaleur	42,2
Emission d'air - m3/h	450
Temperature sortie d'air - °C	
Sans condenseur récupérateur	45-55
Avec condenseur récupérateur (ESD)	22-25
Avec ESD et échangeur thermique eau /eau	22-25
Avec pompe à chaleur	15-20
Niveau sonore - dBA	<70
Besoin en eau	
Eau froide- °C	10-15
Eau chaude - °C	50-65
Dureté - max °dH/ °fH	8/ 14
Pression - bar	3-9
Humidité relative - %	100

* La puissance totale peut changer en fonction des options retenues

Spécifications techniques alimentation Vapeur:

	EFT 1W - lavage , double rinçage, séchage
Vitesse min/max - m/min	0,7/1,4
Capacité casiers/heure 1st /2nd vitesse	84/168
Capacité assiettes /heure 1st /2nd vitesse	2100/4200
Capacité plateaux/heure 1st /2nd vitesse	700/1400
1er lavage	
Température - °C	55-65
Capacité cuve - L	153
Débit pompe - l/min	750
Puissance de pompe - kW	2,7
Résistance de cuve - kW	24
Rinçage	
Température - °C	80-90
Capacité surchauffeur - L	16
Puissance surchauffeur - kW	28,8
Consommation eau en rinçage continu - l/h	420
Séchage	
Température d'air - °C	40-65
Puissance ventilateur - kW	0,55
Chauffage - kW	14,4
Débit ventilateur - m3/h	2400
Puissance totale*	
Sans condenseur récupérateur	3,9
Avec condenseur récupérateur (ESD)	3,9
Avec ESD et échangeur thermique eau /eau	3,9
Avec pompe à chaleur	8,2
Emission d'air - m3/h	450
Temperature sortie d'air - °C	
Sans condenseur récupérateur	45-55
Avec condenseur récupérateur (ESD)	22-25
Avec ESD et échangeur thermique eau /eau	22-25
Avec pompe à chaleur	15-20
Niveau sonore - dBA	<70
Besoin en eau	
Eau froide- °C	10-15
Eau chaude - °C	50-65
Dureté - max °dH/ °fH	8/ 14
Pression - bar	3-9
Humidité relative - %	100

* La puissance totale peut changer en fonction des options retenues.



Electrique ou vapeur - de droite à gauche

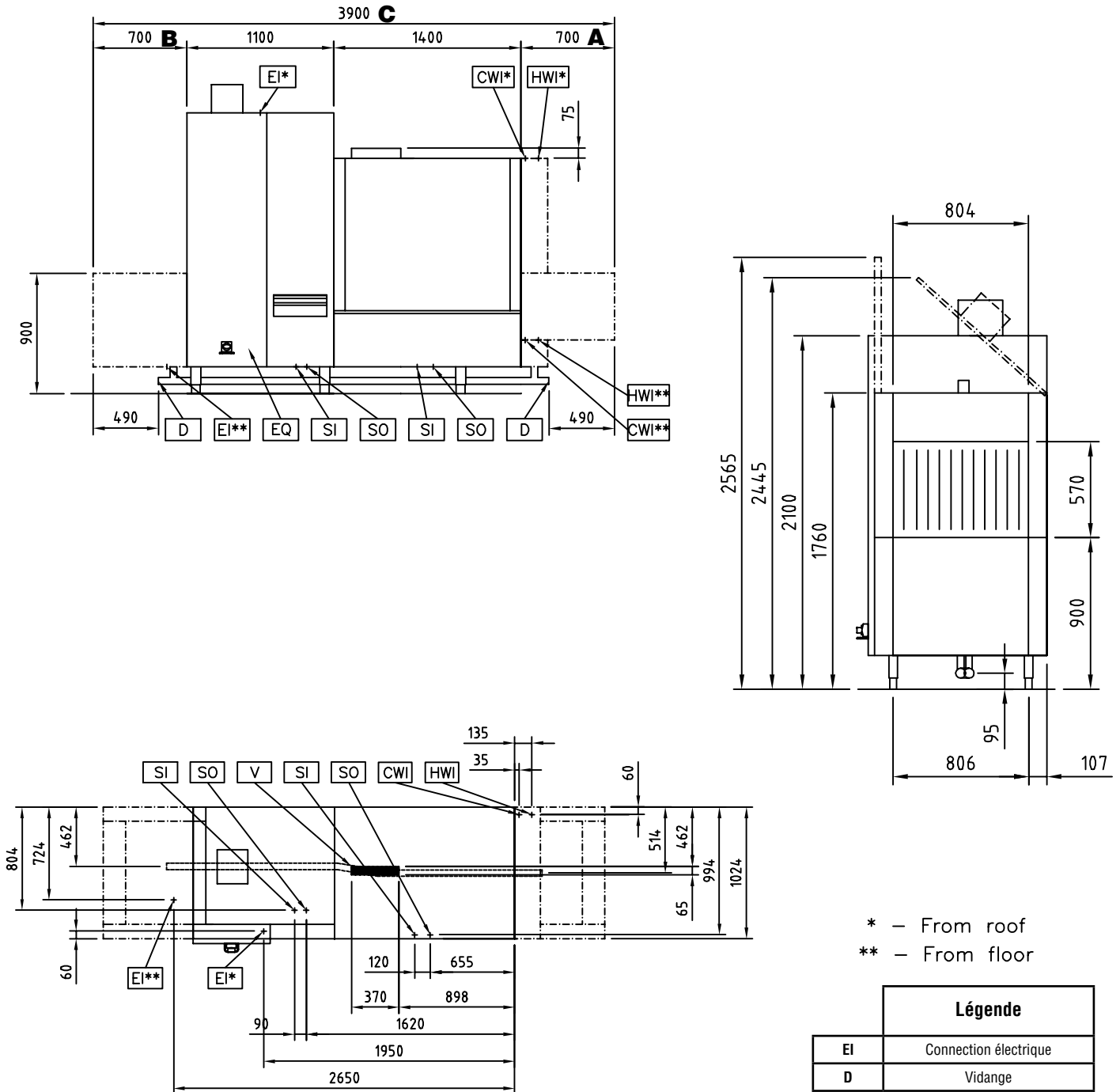

* - From roof
** - From floor

Légende

Légende	
EI	Connection électrique
D	Vidange
EQ	Vis Equipotentiel
SI	Entrée vapeur
SO	Sortie vapeur
V	Vents
HWI	Eau chaude
CWI	Eau froide



Electrique ou vapeur - de gauche à droite

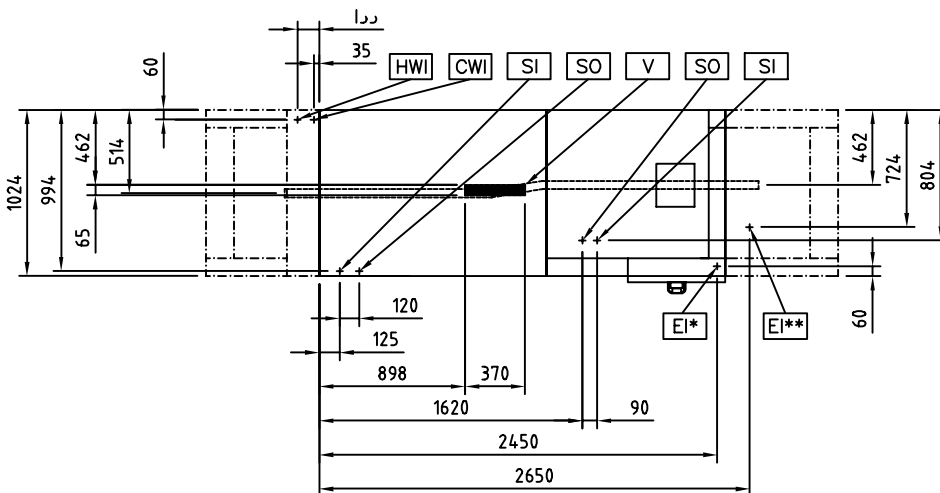
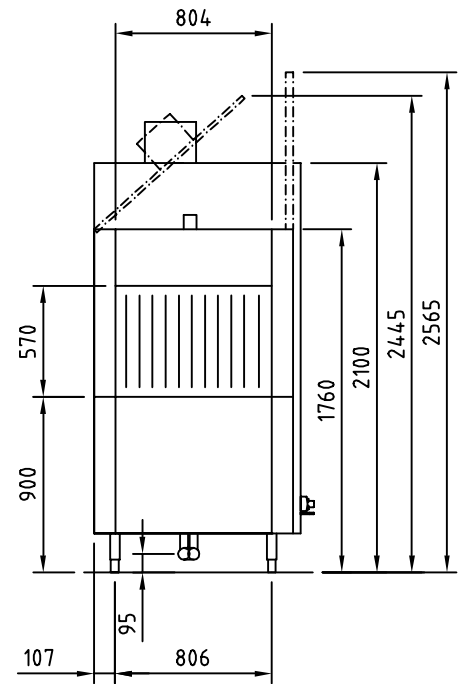
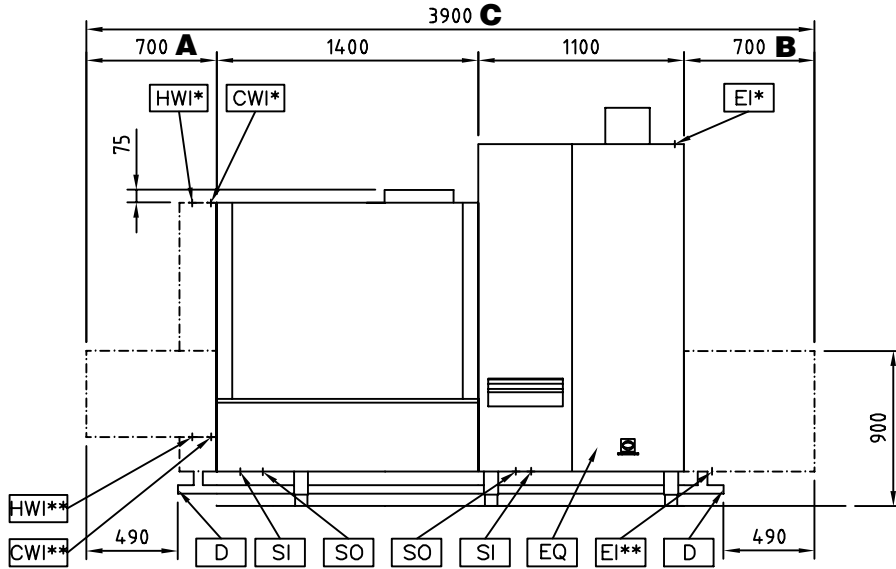

* - From roof
** - From floor

Légende	
EI	Connection électrique
D	Vidange
EQ	Vis Equipotentiel
SI	Entrée vapeur
SO	Sortie vapeur
V	Vents
HWI	Eau chaude
CWI	Eau froide

Pour les : zone de chargement (A), zone de déchargement (B) et longueur total (C), merci de vous reporter aux tableaux de la dernière page suivante.



Longueur totale de la machine avec les options de chargement et déchargement:

		A = longueur du chargement (mm)						
		700	1.100	1.500	1.800	2.400	3.000	4.000
B = Lg du déchargement (mm)	700	3.900	4.300	4.700	5.000	5.600	6.200	7.200
	1.100	4.300	4.700	5.100	5.400	6.000	6.600	7.600
	1.500	4.700	5.100	5.500	5.800	6.400	7.000	8.000
	1.800	5.000	5.400	5.800	6.100	6.700	7.300	8.300
	2.400	5.600	6.000	6.400	6.700	7.300	7.900	8.900
	3.000	6.200	6.600	7.000	7.300	7.900	8.500	9.500

Zone de chargement

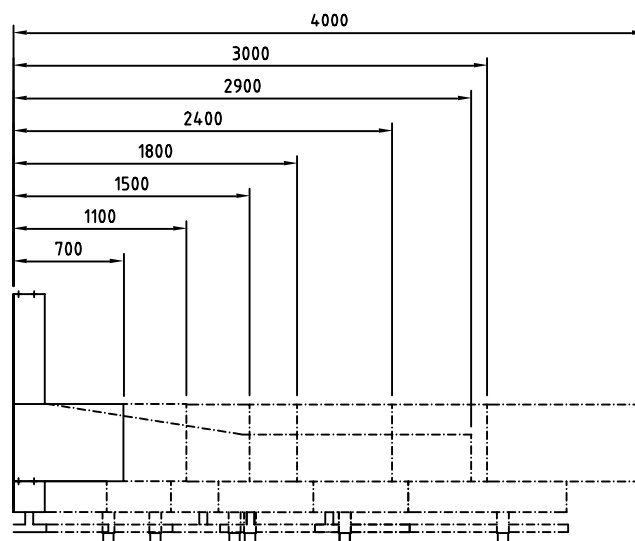

Zone de déchargement

